

Ваздухопловни завод  
„Мома Станојловић“  
бр. 02-1-4/ 8836-4  
19 AUG 2016 године  
БАТАЈНИЦА

Чувати до \_\_\_\_\_  
Функција \_\_\_\_\_; Ред.бр. \_\_\_\_\_;  
Потпис обрађивача: \_\_\_\_\_  
Датум: \_\_\_\_\_

Позив за достављање понуда  
за ЈНМВ бр. 183/16, доставља.-

На основу члана 60. став 1 тачка 2. Закона о јавним набавкама ("Службени гласник РС", број 124/12, 14/15 и 68/15) објављује се јавни позив за достављање понуде према следећем:

#### 1. НАЗИВ, АДРЕСА И ИНТЕРНЕТ СТРАНИЦА

Министарство одбране, Војска Србије, Команда ратног ваздухопловства и противваздухопловне одбране, Ваздухопловни завод "Мома Станојловић", ул. Пуковника Миленка Павловића бр. 160, 11273 Батајница. Портал јавних набавки МО ([www.nabavke.mod.gov.rs](http://www.nabavke.mod.gov.rs), оглашивач "ВиПВО").

#### 2. ВРСТА НАРУЧИОЦА

Корисник буџетских средстава.

#### 3. ВРСТА ПОСТУПКА ЈАВНЕ НАБАВКЕ

Поступак јавне набавке мале вредности.

#### 4. НАЗИВ И ОЗНАКА ИЗ ОПШТЕГ РЕЧНИКА НАБАВКЕ

Предмет јавне набавке је набавка услуге, назива **Услуга одржавања и ремонта** и ознаке из Општег речника набавке **50200000**.

#### 5. ПРЕДМЕТ НАБАВКЕ

Јавна набавке мале вредности је обликована кроз 1 (једну) партију према следећем:

Ред. број	НАЗИВ	Јед. мере	Кол.
1.	Електрохемијско уклањање корозије и галванска заштита безбојним елоксирањем сегмената радарске куполе	ком.	180

#### 6. ТЕХНИЧКЕ КАРАКТЕРИСТИКЕ

- Сегменти су израђени од 6061-т62 алуминијума,
- Димензија највећег дела троугао 2140 x 1470 x 2670мм, висине 120мм,
- Ширина највећег сегмента ≈100мм,
- Сегменти радарске куполе састављени су од дуралних профила димензија ≈8x57мм, спојених заваривањем у нераскидиву целину,
- Сегменти су у облику троугла.

## **7. КРИТЕРИЈУМ И ЕЛЕМЕНТИ КРИТЕРИЈУМА ЗА ИЗДАВАЊЕ НАРУЧБЕНИЦЕ**

Критеријум за вредновање понуда је најнижа понуђена цена у складу са чланом 85. Закона о јавним набавкама ("Службени гласник РС", број 124/12, 14/15 и 68/15).

Понуде код којих понуђена цена представља неуобичајено ниску цену могу се одбити.

Уколико два или више понуђача имају исту понуђену цену, најповољнији ће бити онај који буде имао краћи понуђени рок извршења услуге. Уколико два или више понуђача имају исту понуђену цену и исти понуђени рок за извршење услуге, најповољнији ће бити онај понуђач са којим имамо искуство позитивне праксе у досадашњој пословно – техничкој сарадњи.

## **8. УСЛОВИ КОЈЕ ПОНУДА МОРА ДА САДРЖИ**

Понуда треба да испуњава следеће услове, односно да садржи следеће податке:

а) укупну цену без и са ПДВ-ом,

б) цену по јединици мере,

- Понуђач мора да поднесе комплетну понуду у складу са позивом („комплетну“ – да се односи на све ставке у оквиру захтева), у супротном понуда ће се сматрати неисправном,

- Рок за извршење услуге не сме бити дужи од 15 (петнаест) дана, од дана добијања наручбенице,

- Плаћање је вирманом у року који не сме бити краћи од 30 дана, од дана достављања рачуна у деловодство ВЗ „Мома Станојловић“,

- Квалитет понуђене услуге мора бити у складу са захтеваним стандардима.

- **Опција понуде не сме бити краћа од 30 дана,**

- Место извршења услуге: код Извршиоца услуге.

## **9. УГОВОРНЕ КАЗНЕ И ЗАТЕЗНА КАМАТА**

Уколико Испоручилац не изврши услугу из тачке 5. захтева у року који је понуђен, Наручилац зарачунава уговорну казну по стопи од 2 промила за сваки дан кашњења на вредност неизвршене услуге, са ПДВ-ом, с тим да укупан износ уговорне казне не може бити већи од 5% вредности Наручбенице.

Уколико Наручилац не плати рачун у року из тачке 7. захтева, Испоручилац има право на затезну камату према важећим законским прописима.

## **10. НАЧИН И РОК ДОСТАВЉАЊА ПОНУДЕ**

Понуде можете доставити најкасније 29.08.2016. године до 12.00 часова, обавезно у затвореној и запечаћеној коверти препорученом пошљицом или лично на адресу: ВЗ “Мома Станојловић“, ул. Пуковника Миленка Павловића бр. 160, са назнаком ПОНУДА ЗА НАБАВКУ БРОЈ \_\_\_/16 - НЕ ОТВАРАТИ.

Понуде које се не доставе на назначени начин и до назначеног рока (неблаговремене понуде) неће се разматрати.

## **11. НАЧИН ОТВАРАЊА ПОНУДА**

Јавно отварање благовремено приспелих понуда, обавиће се у просторијама Наручиоца, управна зграда, канцеларија број 29, одмах након истека рока за подношење понуда, а најкасније до истека последњег дана рока за подношење понуда.

Отварање понуда је јавно и истом може присуствовати свако заинтересовано лице. У поступку могу активно учествовати само представници понуђача са овереним овлашћењима.

## **12. ОСТАЛЕ ОДРЕДБЕ**

- Наручилац задржава право да одустане од набавке услуге појединих позиција.

- Наручбеница се издаје у року до 5 (пет) дана од дана избора најповољнијег понуђача.
- Лица за контакт: Сања Мали, ек., телефаксом број 011/7870-250 или e-mailom: [vzmost@vs.rs](mailto:vzmost@vs.rs)
- За све што није назначено овим условима, важе одредбе Закона о облигационим односима.

Унапред се захваљујемо на Вашој понуди .

Прилог: скице сегмента.-

СМ/СМ

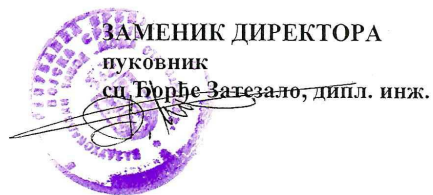

Умножено у 2 (два) примерка  
и достављено:

- наслову
- одељењу за набавке

Постављено на Портал:  
- Управе за јавне набавке  
- Министарства одбране

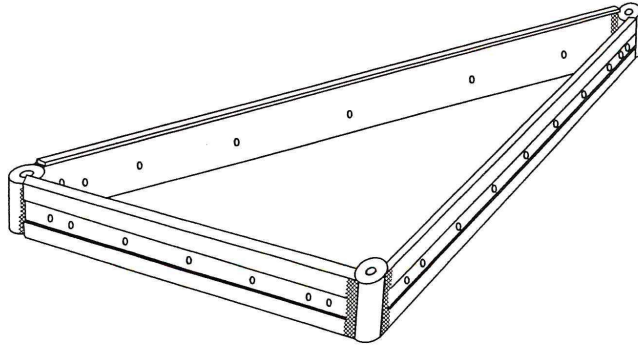

SEGMENT RADARSKE KUPOLE

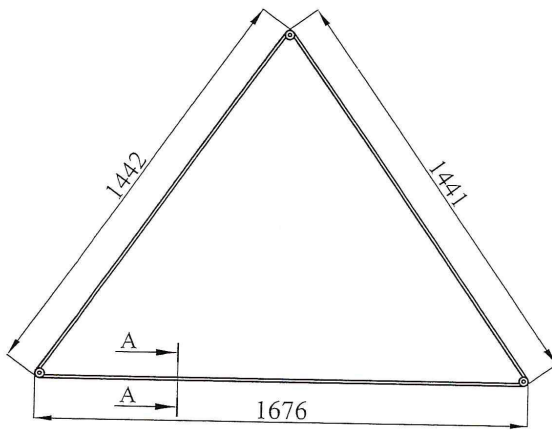

SEGMENT br. 1  
(kom. 30)

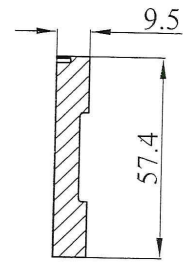

PRESEK A-A

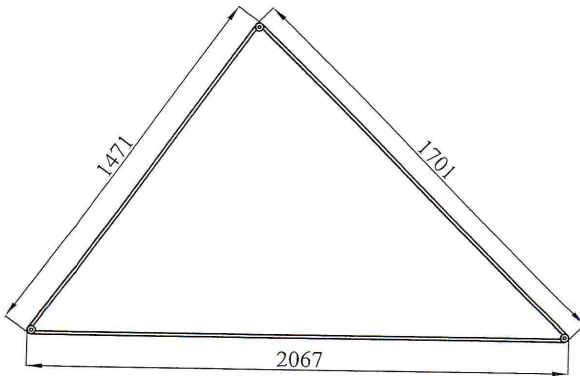

SEGMENT br. 2  
(kom. 35)

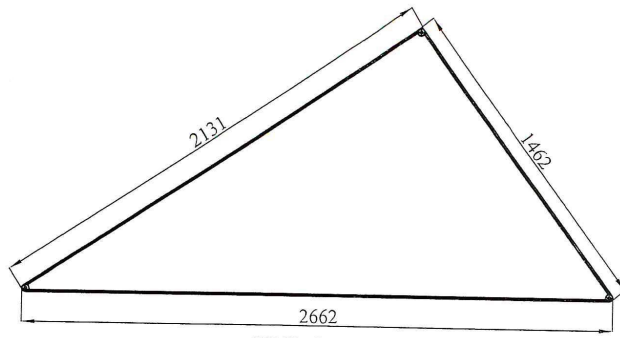

SEGMENT br. 19  
(kom. 5)

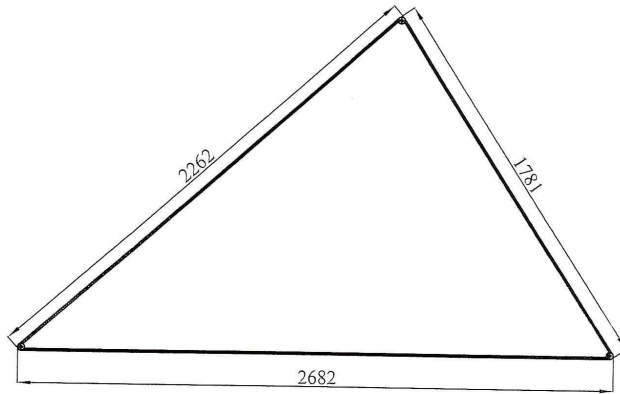

SEGMENT br. 20  
(kom. 5)

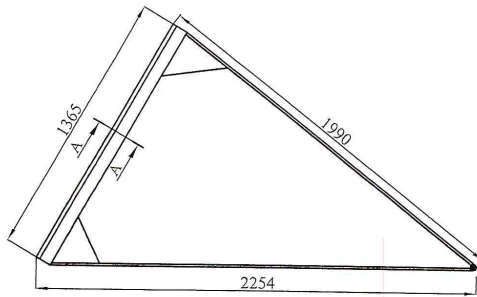

SEGMENT br. 14  
(kom. 5)

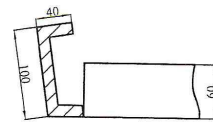

PRESEK A-A

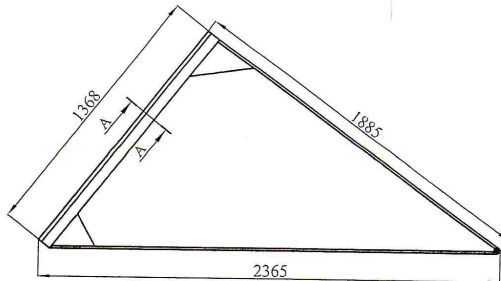

SEGMENT br. 15  
(kom. 5)

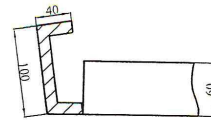

PRESEK A-A

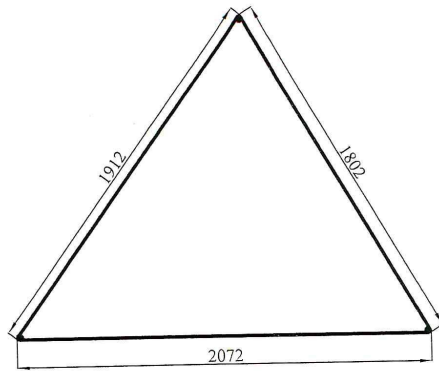

SEGMENT br. 3  
(kom. 35)

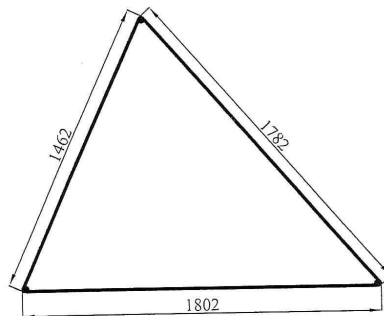

SEGMENT br. 4  
(kom. 40)

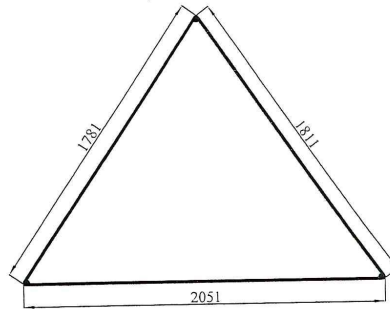

SEGMENT br. 3A  
(kom. 5)

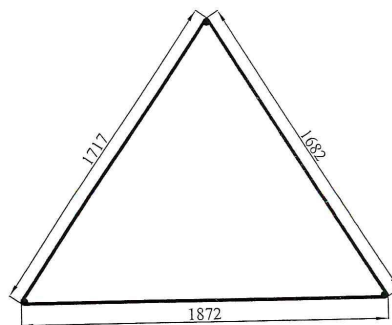

SEGMENT br. 18  
(kom. 5)

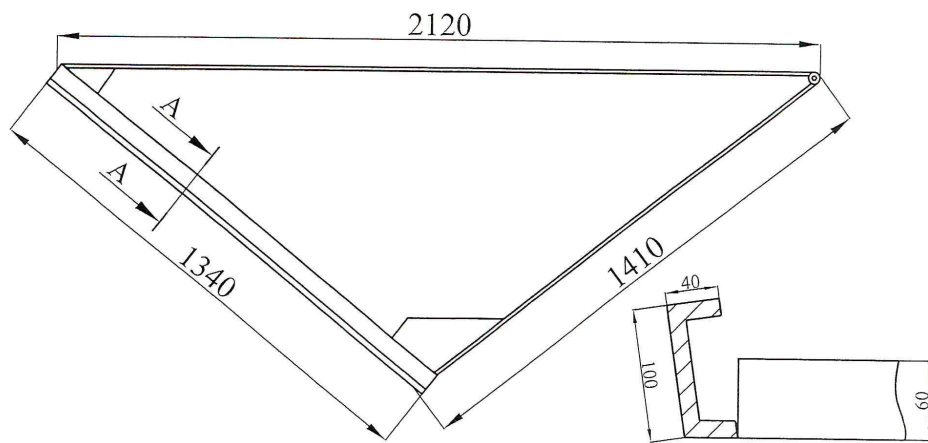

SEGMENT br. 16  
(kom. 5)

PRESEK A-A

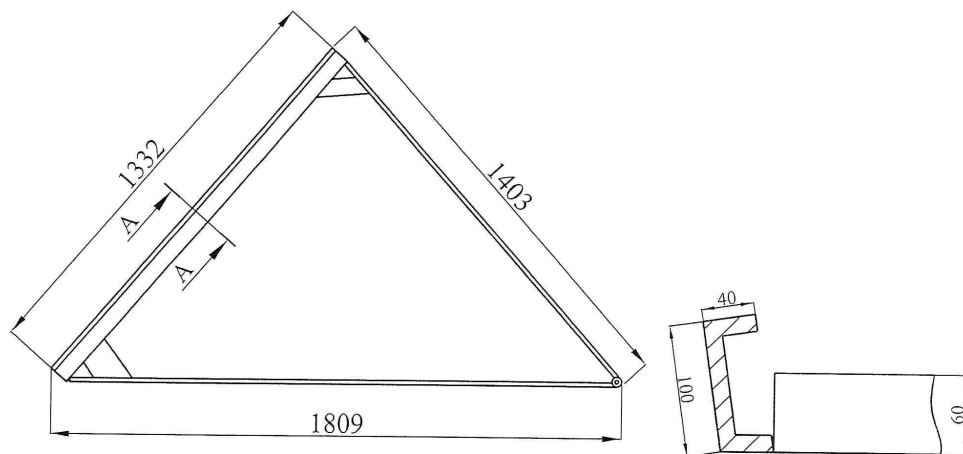

SEGMENT br. 17  
(kom. 5)

PRESEK A-A